

### Rediseño del portal de EJE

Los objetivos del rediseño del portal de la sociedad pública EJE han sido dos: de un lado, reflejar una imagen de empresa en la vanguardia de la tecnología y de otro lado, cubrir las necesidades de información demandadas por sus diferentes audiencias. Para ello, el proyecto encargado a SERIKAT incluye las siguientes tareas:

- ➔ La definición de Requerimientos de contenido
- ➔ El diseño estructural del espacio de información para facilitar el acceso intuitivo al contenido y el diseño de la navegación para facilitar el movimiento de los usuarios a través de la arquitectura de la información
- ➔ El diseño de presentación de los contenidos para facilitar el entendimiento a los usuarios
- ➔ El diseño visual y tratamiento gráfico de los elementos de la interfaz
- ➔ La construcción e implantación del nuevo portal
- ➔ La elaboración del Manual de Estilo de presencia en internet
- ➔ La elaboración de una propuesta de modelo de organización para la gestión y mantenimiento del nuevo portal

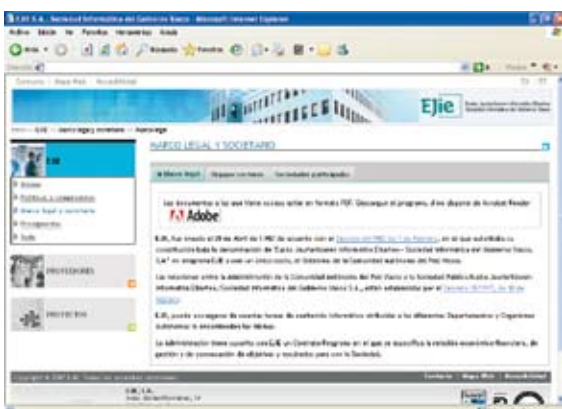
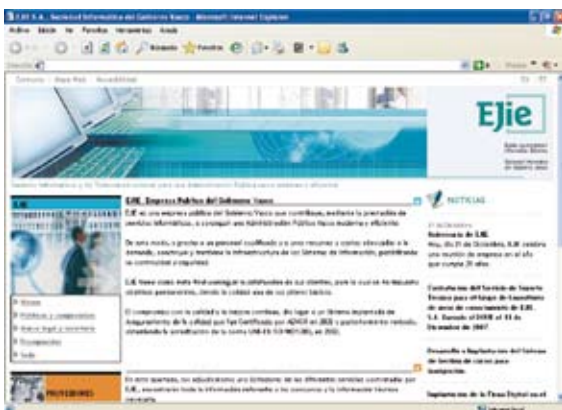

### La web del Menor

SERIKAT ha desarrollado la web del menor, proyecto cuyo objetivo es disponer de una web integrada en [www.euskadi.net](http://www.euskadi.net) con herramientas de conversación y consulta, que incluya sindicación de contenidos y una sección de mensajes cortos a través de teléfono móvil ya que este proyecto supone un complemento a la línea de teléfono gratuita y permanente que el Departamento de Vivienda y Asuntos Sociales de Gobierno Vasco pone en funcionamiento en cumplimiento del mandato establecido en el Art.42 de la Ley 3/2005 de Atención y Protección a la Infancia y la Adolescencia.

Los servicios a disposición de los usuarios, a través de la web, son:

- ➔ Asesoramiento por parte de personal especializado, en diferentes temas: acoso, integración, familia, fracaso escolar, etc.
- ➔ Posibilidad de participar en un foro
- ➔ Suscripción y envío de alertas SMS
- ➔ Una sección de consulta para padres y profesionales
- ➔ Contenidos disponibles en formato RSS

El nuevo portal se completa con una aplicación en modelo extranet desde la que acceden las personas autorizadas por la empresa externa que explota el servicio de Atención y Protección a la Infancia y la Adolescencia.

Desde esta aplicación se puede:

- ➔ Gestionar el servicio de asesoramiento desde el lado del experto.
- ➔ Dinamizar el foro
- ➔ Generar noticias y alertas
- ➔ Gestionar contenidos, utilizando la infraestructura del Gobierno Vasco
- ➔ Acceder a estadísticas e indicadores que muestran el grado de utilización y calidad del servicio.

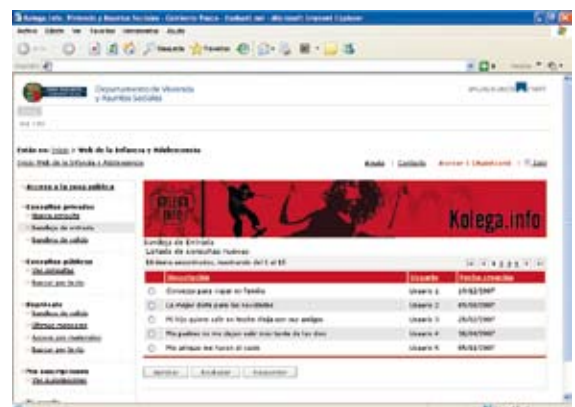



## Captura de facturas de proveedores

SERIKAT se ha encargado de la concepción, diseño, desarrollo e implantación de un sistema de captura de albaranes y facturas de proveedores en el Grupo de Empresas Erhardt.

El sistema está basado en la digitalización de los documentos y el reconocimiento óptico de caracteres, aportando un ahorro neto de esfuerzo en las tareas administrativas de gestión. El proyecto comenzó con el estudio de la situación actual y una propuesta de nuevos flujos de documentos y tareas acomodada a las nuevas tecnologías empleadas. La participación de los usuarios en todas las fases del proyecto ha sido fundamental tanto por aportar sus propios puntos de vista como por asumir los retos derivados de la gestión del cambio requerida en un proyecto de esta naturaleza.

Las herramientas tecnológicas utilizadas en el proyecto son los productos Xtrata Pro y Ascent Capture de KOFAX y el gestor documental Content Manager de IBM. La implantación se ha realizado con una arquitectura distribuida en la que cinco centros contables introducen documentos en un archivo electrónico centralizado.

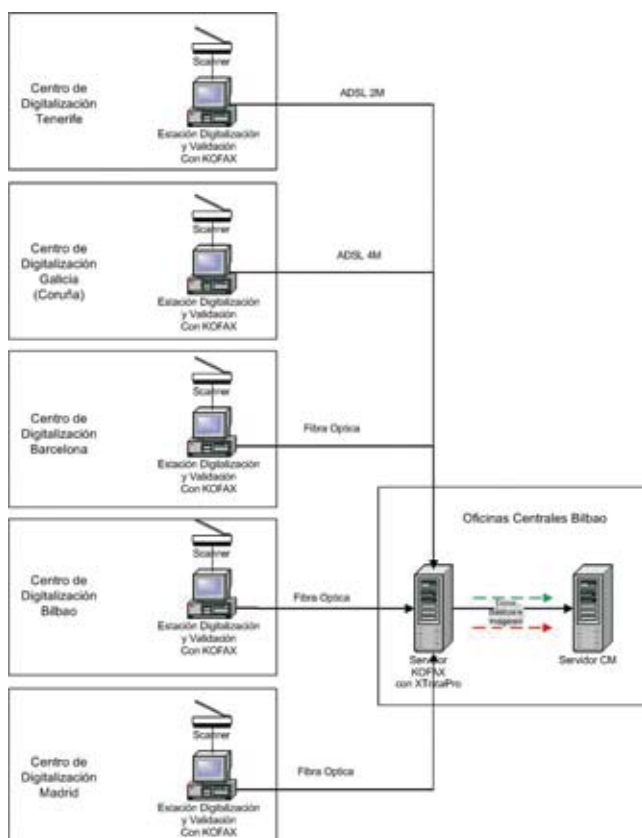

## Trcripción de los plenos y comisiones del Parlamento Vasco

SERIKAT está prestando un servicio para el Parlamento Vasco cuyo objeto es la transcripción de los plenos y comisiones que en él se celebran.

Las labores de transcripción se desarrollan de acuerdo con el siguiente esquema de trabajo:

- ➔ Los plenos y las comisiones del Parlamento son grabados en formato digital.
- ➔ Estas grabaciones sonoras son enviadas a SERIKAT telemáticamente en tiempo real en fragmentos de 15 minutos.
- ➔ Cuando las grabaciones se reciben en el centro de trabajo de SERIKAT, se fraccionan en segmentos menores que son distribuidos en un grupo de operadores que realizan su transcripción. Dada la naturaleza bilingüe del Parlamento Vasco, el proceso de transcripción, ha de respetar el idioma en el que se encuentra el original.
- ➔ Los textos así obtenidos son unidos en un único documento, que es sometido a un control de calidad antes de ser enviado al Parlamento Vasco también por vía telemática. Este envío se realiza siempre en un plazo de tiempo inferior a 1 hora y 50 minutos tras la recepción de cada fragmento recibido.



## Administración y gestión de bases de datos y servidores

SERIKAT está prestando para el Ministerio de Defensa un servicio de apoyo a la administración y gestión del entorno de base de datos ORACLE; SQL Server y servidor de aplicaciones BEA Weblogic. El servicio incluye entre otras, las siguientes tareas:

- ➔ Mantenimiento, configuración y documentación de la instalación
- ➔ Gestión de usuarios y recursos
- ➔ Monitorización y optimización del rendimiento

## Cursos de inmigración

SERIKAT ha desarrollado para EJIE una aplicación para la gestión de cursos de inmigración. Se trata del diseño de una herramienta informática de secretaría académica para la organización y gestión del programa formativo, que estructure y organice toda la información generada y facilite la gestión de los cursos.

El objetivo de este proyecto es disponer de una aplicación informática que permita gestionar las cuestiones referentes a entidades, alumnado, cursos, matriculaciones, listados, evaluaciones, y certificados, así como relacionar toda esta información entre sí.

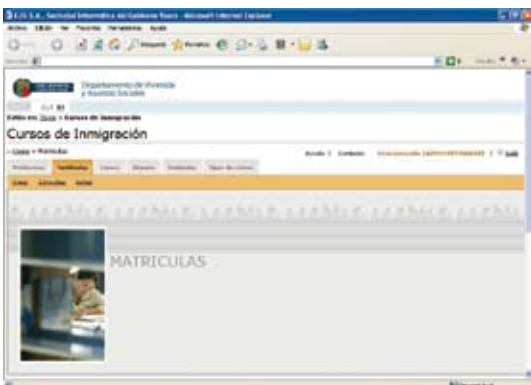

La aplicación cuenta con los siguientes módulos:

- ➔ Módulo Matriculación
- ➔ Módulo Evaluación y Certificación
- ➔ Módulo de Explotación
- ➔ Módulo de Administración

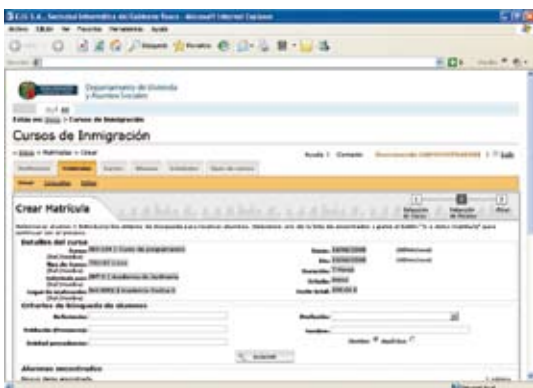

## Oficina de Patentes Europeas

La Oficina Española de Patentes y Marcas (OEPM) ha confiado a SERIKAT el mantenimiento, administración, configuración e implementación de la importante plataforma EPTOS desarrollada por la EPO (European Patent Office) bajo software libre (Linux y Java, fundamentalmente).

El alcance del proyecto incluye:

- ➔ El sistema de solicitud de patentes por vía electrónica, llamado eOLF (On-Line Filing), que funcionará tanto para patentes europeas e internacionales como para las nacionales e incorporará la posibilidad de realizar telemáticamente otros tipos de solicitudes, trámites y gestiones.
- ➔ El sistema de archivo digital de expedientes, llamado ePHOENIX, que requerirá la migración de datos (2 TB) desde el servidor de la EPO en La Haya (Holanda) hasta las oficinas centrales de la OEPM en Madrid. Tras la primera migración, el sistema contendrá más de 1.250.000 expedientes de invenciones, signos distintivos y otras modalidades, con un total de más de 22 millones de imágenes digitalizadas.

## Adjudicaciones

### CIM

SERIKAT ha resultado homologada en el proceso de contratación administrativa abierto por el Centro Informático Municipal del Ayuntamiento de Donostia-San Sebastián. Las homologaciones obtenidas por SERIKAT son:

- ➔ Primer puesto en desarrollo en entorno host
- ➔ Primer puesto en soporte a técnicas de sistemas e instalaciones
- ➔ Segundo puesto en desarrollo en entorno J2EE
- ➔ Segundo puesto en diseño web

### Vodafone

Vodafone, compañía líder mundial en telefonía móvil, ha comenzado a contar con SERIKAT en sus proyectos de desarrollo tecnológico. El primer proyecto que Vodafone ha encargado a SERIKAT es el desarrollo e implantación de un servicio de adaptación de contenidos de medios de comunicación escrita a dispositivos de propósito específico denominado e-newspaper.

Este proyecto se desarrollará en las instalaciones que Vodafone tiene en el parque tecnológico de Walqa en Huesca.



## Acuerdos

### Reingeniería de sistemas del Parlamento Vasco

SERIKAT forma parte de la UTE que ha resultado adjudicataria del concurso público convocado por el Parlamento Vasco para realizar la reingeniería de todos sus sistemas de información. Para abordar este proceso de reingeniería, será necesario también realizar otras tareas como: la migración de todos los datos contenidos en los sistemas actuales, la formación y puesta en marcha de los nuevos sistemas, el soporte técnico a la institución y el mantenimiento correctivo y evolutivo de los nuevos sistemas generados. El proyecto tiene una duración prevista de dos años, con posible ampliación de otros dos.

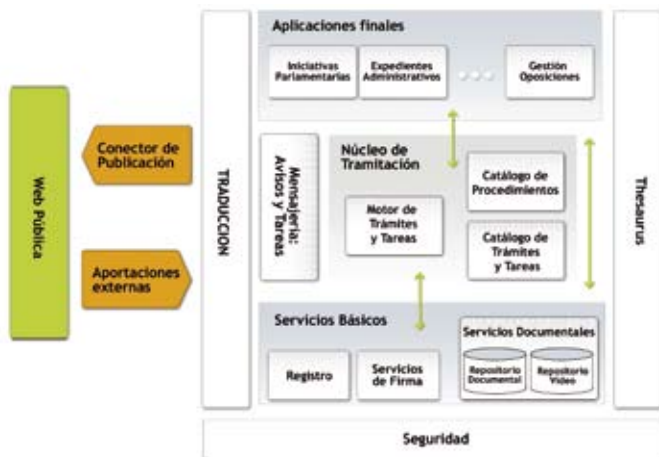

### Iberdrola

SERIKAT ha recibido el encargo de Iberdrola para ejecutar un servicio de soporte a la gestión de proyectos. La necesidad de Iberdrola surge del crecimiento de proyectos que aborda su Departamento de Sistemas y de la consiguiente carga de gestión que ello supone para los jefes de proyecto. La adjudicación del contrato a SERIKAT se ha producido en un proceso de licitación en dura competencia con importantes empresas del sector.

La clave del éxito de la propuesta de SERIKAT se ha cimentado en la constitución de un equipo de trabajo multidisciplinar, experimentado en labores de apoyo a la gestión de proyectos, con alto grado de estabilidad y vinculación con SERIKAT.

El segundo elemento es la definición de una metodología de trabajo que garantice la continuidad del servicio y permita su seguimiento cuantitativo y cualitativo mediante indicadores.

### SERIKAT y PIXELWARE firman una alianza de colaboración

SERIKAT Consultoría e Informática, en su orientación permanente a la creación de valor a través de su oferta de servicios y consultoría, ha alcanzado una alianza de colaboración con la compañía tecnológica Pixelware, empresa española especializada en gestión de expedientes y procesos de negocio.

El acuerdo de ámbito nacional, que se enmarca dentro del Programa Alliance de Pixelware, permitirá la integración de las soluciones de Pixelware con la amplia gama de servicios de valor añadido ofrecidos por SERIKAT a sus clientes, fortaleciendo así su oferta de productos y servicios competitivos y afianzando su posicionamiento en el mercado de las soluciones de gestión documental y de contenidos compartiendo conocimiento, negocio y experiencia.



Fundada en 1995, Pixelware es la compañía española especializada en el desarrollo de soluciones de gestión de expedientes, información y flujos de trabajo para mejorar los procesos de negocio.

Sus soluciones, adaptadas a las necesidades tanto de organismos públicos como de entidades privadas, son utilizadas por más de 20.000 usuarios en todo el mundo.

La compañía ofrece sus productos y soluciones en todo el territorio nacional, Portugal, Francia e Iberoamérica.



Safwan Nassri,  
Director General